



OVH TELECOM

L'opérateur qui connecte vos idées

# Guide d'installation

À la découverte de  
votre téléphone



## SPA 5XX



**Vous n'avez pas à modifier les paramètres de votre téléphone.**

Branchez-le directement à votre box ADSL ou à votre routeur et il se configurera automatiquement en moins de 3 minutes.

Ce guide s'applique aux téléphones Cisco SPA 504, SPA 508 et SPA 525

# SOMMAIRE



# SPA 5XX

## CONTRÔLE DES ÉLÉMENTS

A. Vérifier le contenu de votre colis . . . . .	4
---	---

## MONTAGE

A. Procéder à l'assemblage . . . . .	5
B. Procéder au branchement . . . . .	6

## ZOOM SUR LE TÉLÉPHONE

A. La connectique . . . . .	7
B. Familiarisez-vous avec l'appareil . . . . .	8

## MISE EN RÉSEAU

A. Connecter le téléphone au réseau . . . . .	10
---	----

## FONCTIONNALITÉS DE BASE

A. Émettre un appel . . . . .	11
B. Répondre à un appel . . . . .	11
C. Mettre fin à un appel . . . . .	11
D. Traiter les appels en cours . . . . .	12
E. Accéder à votre messagerie vocale . . . . .	13

## PERSONNALISATION

A. Régler la sonnerie . . . . .	14
B. Régler le contraste . . . . .	14
C. Régler l'économiseur d'écran . . . . .	14
D. Régler la langue . . . . .	14
E. Accéder au statut du téléphone . . . . .	14

## SERVICE DE TÉLÉPHONIE

A. Effectuer un va-et-vient entre deux appels . . . . .	15
B. Le signal d'appel . . . . .	15
C. Gérer les renvois d'appel . . . . .	15
D. Journal d'appel . . . . .	16
E. Carnet d'adresses . . . . .	16
F. Configurations personnalisables . . . . .	17

# CONTRÔLE DES ÉLÉMENTS

## A Vérifier le contenu de votre colis



- 1 Combiné
- 2 Base du téléphone
- 3 Câble Ethernet

- 4 Câble RJ9
- 5 Socle
- 6 Bloc d'alimentation

# MONTAGE

## A Procéder à l'assemblage

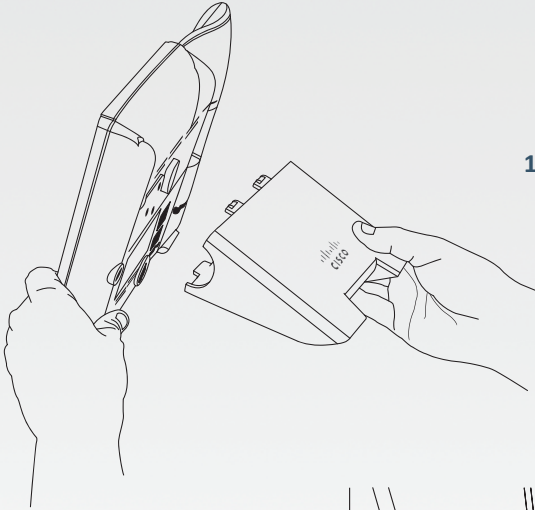

1. Clipsez le socle **5** à la base du téléphone **2**.

2. Branchez le câble RJ9 **4** au combiné **1**...

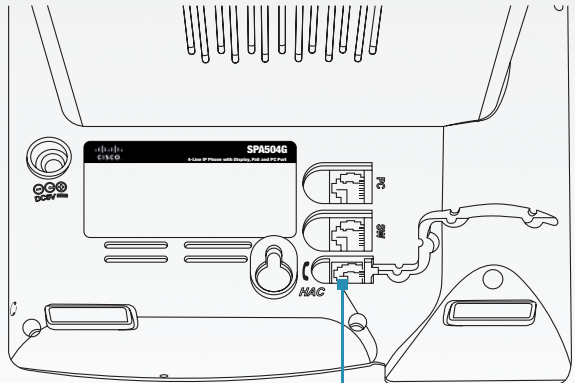

3. ...et au connecteur, en bas à droite de la base **2**.

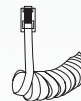

### B Procéder au branchement

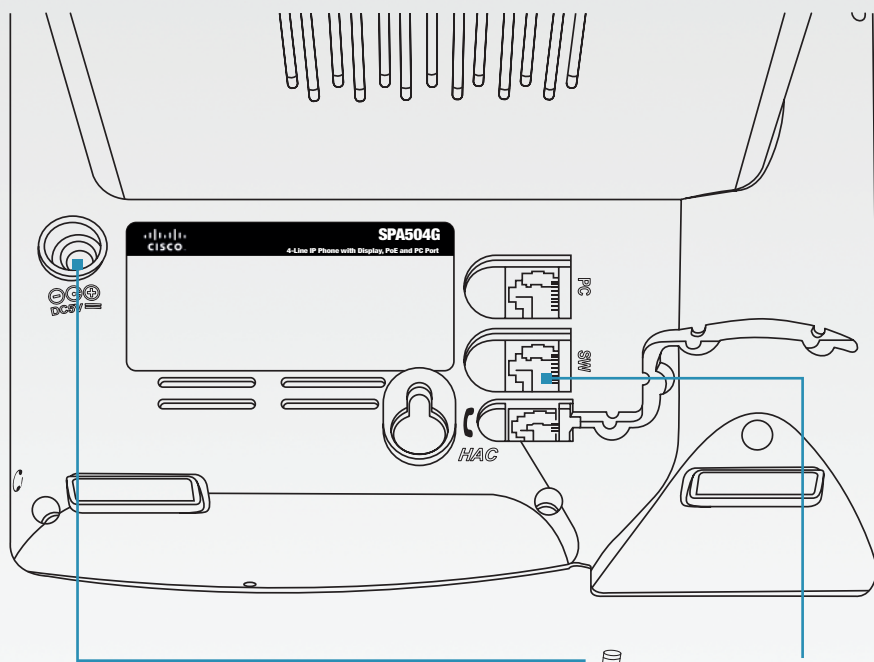

1. Branchez le câble Ethernet **3** sous la base, au connecteur « SW ».
2. Branchez le câble d'alimentation **6** à la prise d'alimentation du téléphone située sous le connecteur « SW ».

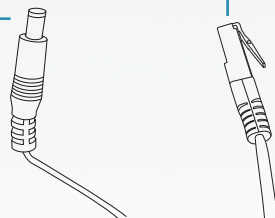

**NB**

Si vous disposez d'un switch POE, il n'est pas nécessaire de brancher l'alimentation.

# ZOOM SUR LE TÉLÉPHONE

## A La connectique

**1 Port jack :** Il permet la connexion d'un casque/micro.

1

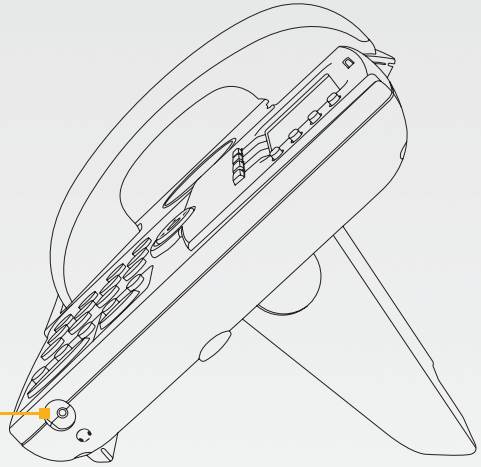

**2 Port secteur :** Il permet de brancher l'adaptateur secteur.

**3 Port RJ45 PC :** Il permet de connecter l'ordinateur à votre réseau via le téléphone.

**4 Port RJ45 Réseau :** Il permet de connecter le téléphone à votre box ADSL ou à votre routeur.

**5 Port RJ9 :** Il permet la connexion d'un combiné.

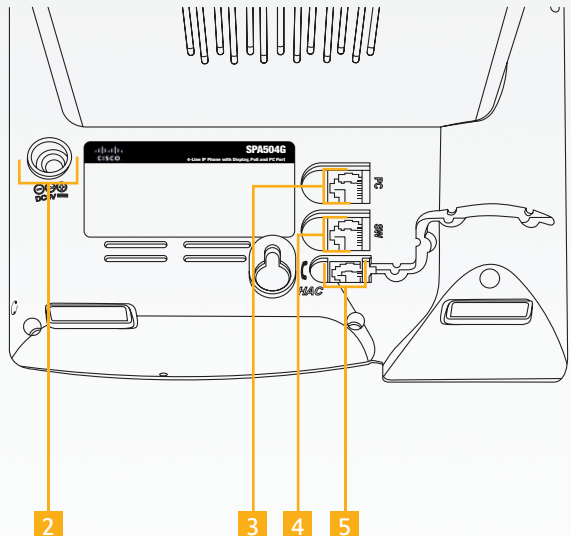

2

3

4

5

## → SPA 5XX - Zoom sur le téléphone

### B Familiarisez-vous avec l'appareil

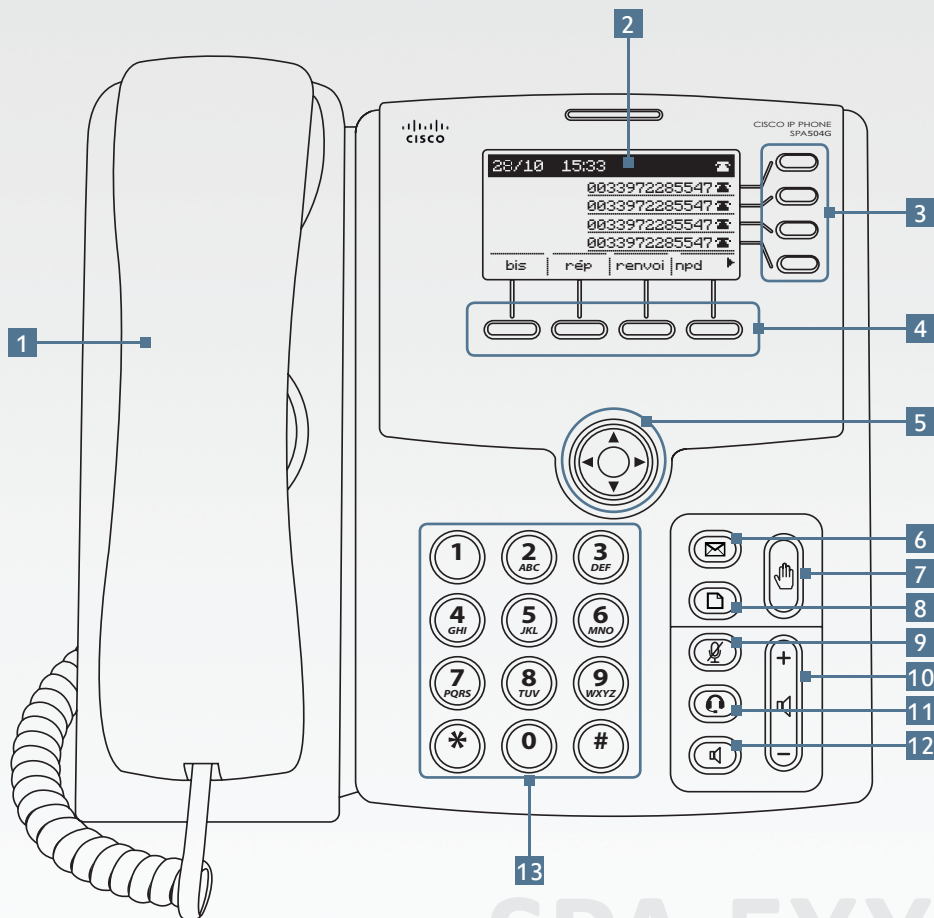

# SPA 5XX



## **1 LE COMBINÉ**

**2 L'ÉCRAN** donne les indications suivantes :

- L'heure ;
- La date ;
- Le numéro de la ligne.

## **3 TOUCHES DE LIGNES ÉCLAIRÉES :**

Ces 4 touches sont éclairées lors d'un appel.

## **4 TOUCHES DE FONCTIONS**

## **5 TOUCHE DE NAVIGATION :**

Elle permet de naviguer dans les menus et les applications multimédias.

## **6 TOUCHE « MESSAGERIE VOCALE » :**

Elle permet d'accéder à la messagerie vocale.

## **7 TOUCHE « MISE EN ATTENTE » :**

Elle permet de mettre en attente l'appel en cours.

## **8 TOUCHE « MENU » :**

Elle permet d'accéder à l'historique des appels, au répertoire, à la numérotation rapide, aux préférences utilisateur, à la configuration du réseau, à l'administration de l'appareil et à son état.

## **9 TOUCHE « MUETTE » :**

Cette touche s'allume en rouge lorsque l'appel est en mode muet, ou en cas de défaillance du réseau.

Elle s'éteint en mode normal.

## **10 CONTRÔLE DU VOLUME :**

Il permet d'ajuster facilement le niveau sonore du combiné, du haut-parleur et de la sonnerie.

## **11 TOUCHE « CASQUE » :**

Cette touche s'allume en vert en cas d'activation et d'utilisation d'un casque Bluetooth ou d'une prise 2,5 mm pour les appels mains libres.

## **12 TOUCHE « HAUT-PARLEUR » :**

Elle permet d'activer le haut-parleur. Cette touche reste allumée tant que le haut-parleur est en fonction.

## **13 PAVÉ NUMÉRIQUE**

Il permet la numérotation.

# MISE EN RÉSEAU

## A Connecter le téléphone au réseau

POUR BÉNÉFICIER DE LA SOLUTION « PLUG&PHONE », VOUS DEVEZ DISPOSER :

- D'une connexion à Internet ;
- D'un DHCP activé sur votre réseau (par défaut sur la Box ADSL).

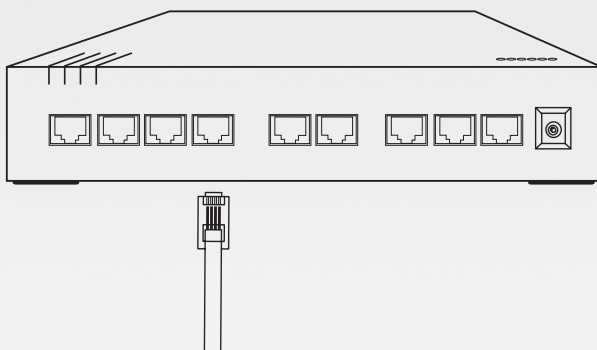

1. Connectez la prise LAN à un port Ethernet de votre Box ADSL à l'aide du câble fourni **3**.
2. Utilisez la prise PC de votre téléphone pour relier un autre équipement (ordinateur, téléphone) : le switch interne du téléphone connecte votre appareil au reste du réseau.

### ASTUCE

Cette solution vous permet de mettre les téléphones « en cascade » afin d'éviter de brancher un nouveau câble à votre box pour chaque nouveau poste téléphonique.

# FONCTIONNALITÉS DE BASE

## A Émettre un appel

**POUR JOINDRE UN CORRESPONDANT SUR UN POSTE INTERNE OU EXTERNE, PLUSIEURS POSSIBILITÉS S'OFFRENT À VOUS :**

- en numérotant :

1. Décrochez le combiné **1** puis composez le numéro.
2. Composez le numéro, puis décrochez le combiné **1**.
3. Composez le numéro, puis appuyez sur la touche de lignes éclairée **3** correspondant à la ligne à utiliser.

- à l'aide du carnet d'adresses :

1. Sélectionnez le contact dans le carnet d'adresses.
2. Décrochez le combiné.
3. Ou appuyez sur la touche de fonction correspondant à la ligne à utiliser.

- en mode « Mains Libres » :

1. Appuyez sur la touche « Mains Libres » **12**.
2. Composez le numéro **13** ou appuyez sur la touche de fonction correspondant à la ligne à utiliser (pour repasser en mode normal, décrochez le combiné).

## B Répondre à un appel

**POUR RÉPONDRE À UN APPEL :**

1. Appuyez sur la touche « Mains libres » **12**.
2. Appuyez sur la touche de fonction correspondant à la ligne à utiliser.
3. Décrochez le combiné **1**.

## C Mettre fin à un appel

**POUR RACCROCHER :**

1. Appuyez sur la touche de fonction correspondant à la ligne à utiliser.
2. Raccrochez le combiné.

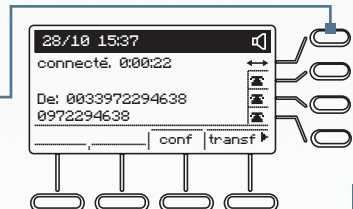

### D Traiter les appels en cours

Lorsque vous êtes en communication, vous pouvez :

#### METTRE L'APPEL EN ATTENTE :

1. Appuyez sur la touche « Mise en attente » **7**.

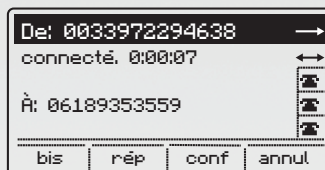

#### TRANSFÉRER L'APPEL EN COURS :

1. Utilisez une touche de fonction **4** indiquant « Transf ».
2. Composez directement un nouveau numéro.
3. Dès que le destinataire a répondu, appuyez sur la touche de fonction **4** indiquant « Transf. ».

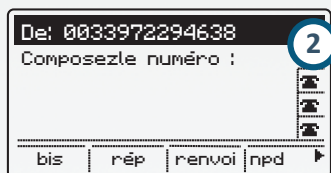
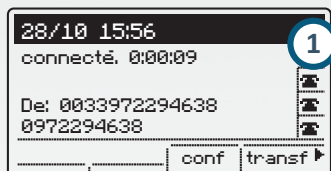

### ASTUCE

Vous pouvez également appuyer sur la touche de fonction **4** indiquant « Transf », puis composer le numéro vers lequel effectuer le transfert.

**CRÉER UNE CONFÉRENCE :**

1. En cours de communication, appuyez sur la touche de fonction **4** indiquant « Conf. » et composez le numéro désiré.
2. Appuyez sur la touche de fonction **4** indiquant « Conf. »

**ASTUCE**

Lors d'une communication, vous pouvez également appuyer sur la touche de fonction **4** « Conf », puis composer le numéro désiré.

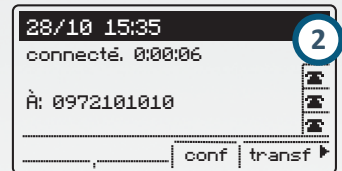
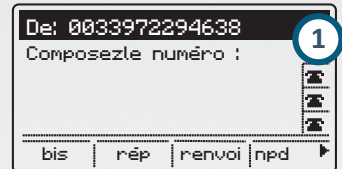
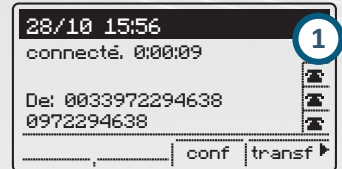
**E Accéder à votre messagerie vocale**

**POUR ACCÉDER À VOTRE MESSAGERIE VOCALE, POUR ÉCOUTER VOS NOUVEAUX OU ANCIENS MESSAGES OU POUR PERSONNALISER VOTRE MESSAGE D'ANNONCE**, il vous suffit d'appeler le « 123 » et de vous laisser guider par les consignes du serveur vocal. L'appel vers le répondeur est gratuit.

**ASTUCE**

Astuce : Depuis une ligne extérieure, vous pouvez également consulter ou configurer votre répondeur en appelant le **09 79 94 79 94**. Afin de vous identifier, le serveur vocal vous demandera de renseigner le numéro de votre « Plug & Phone » et le mot de passe de votre répondeur. Ce mot de passe est configurable dans votre Manager : téléphonie > choix de la ligne > répondeur/fax > modifier.

# PERSONNALISATION

## A Régler la sonnerie

1. Appuyez sur la touche « Menu » 8 .
2. Sélectionnez « Sonnerie ».

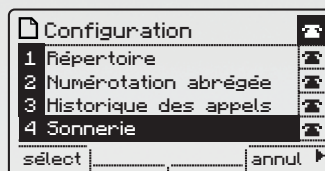

## B Régler le contraste

1. Appuyez sur la touche « Menu » 8 .
2. Sélectionnez « Contraste LCD ».

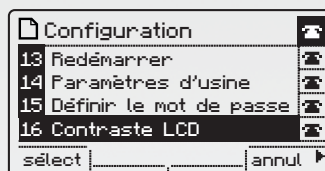

## C Régler l'économiseur d'écran

1. Appuyez sur la touche « Menu » 8 .
2. Sélectionnez « Économiseur d'écran ».

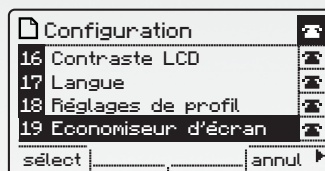

## D Régler la langue

1. Appuyez sur la touche « Menu » 8 .
2. Sélectionnez « Langue ».

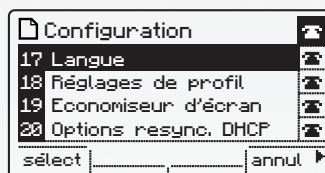

## E Accéder au statut du téléphone

1. Appuyez sur la touche « Menu » 8 .
2. Sélectionnez « Réseau », « Infos produit » ou « Statut », pour avoir des informations sur l'état du téléphone.

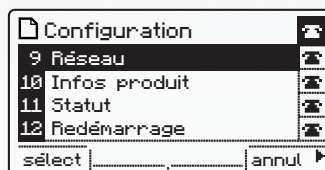

# SERVICES DE TÉLÉPHONIE

## A Effectuer un va-et-vient entre deux appels

**BASCULER D'UN APPEL EN COURS À UN AUTRE :**

1. Si vous émettez un second appel alors que vous êtes en ligne avec un premier correspondant, appuyez sur la touche éclairée **3** correspondante pour revenir à la première communication.

### ASTUCE

Si vous émettez votre second appel en l'assignant à une touche de ligne, vous pouvez aisément basculer de l'un à l'autre via ces touches.

## B Le signal d'appel

1. Lorsqu'un interlocuteur cherche à vous joindre alors que vous êtes déjà en ligne, son numéro apparaît à l'écran et un signal sonore vous avertit.
1. Appuyez sur le bouton de fonction « Répondre » pour répondre au nouvel appel.



### ASTUCE

Configurez une touche de ligne pour gérer plus facilement vos appels simultanés.

## C Gérer les renvois d'appel

1. Appuyez sur la touche « Menu » **8**.
2. Choisissez « Préférences d'appel ».  
Vous disposez de plusieurs modes de renvois :
  - Immédiat ;
  - Sur non réponse ;
  - En cas de ligne occupée.

En outre, le Manager vous permet de définir un mode de renvoi en cas d'indisponibilité de la connexion Internet du téléphone.

## D Journal d'appel

### ACCÉDER AU JOURNAL D'APPEL :

1. Appuyez sur la touche « Menu » **8**.
2. Choisissez « Historique des appels ».
3. Vous pouvez choisir parmi :
  - Tous les appels ;
  - Les appels manqués ;
  - Les appels reçus ;
  - Les appels placés, c'est-à-dire les appels émis.

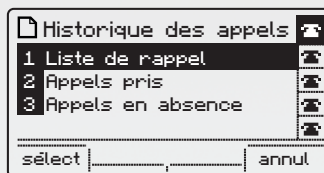
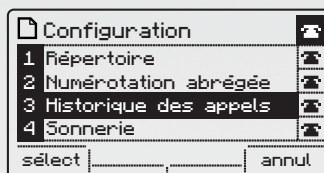

## E Carnet d'adresses

### ACCÉDER AU CARNET D'ADRESSES :

1. Appuyez sur la touche « Menu » **8**.
2. Sélectionnez « Répertoire ».

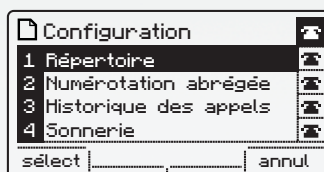

### ASTUCE

Le carnet d'adresses peut être édité directement via le manager OVH.  
Cette méthode vous permet également d'éditer un carnet d'adresse pour le groupe.

<http://guides.ovh.com/TelFaqCarnetAdresses>  
<http://guides.ovh.com/TelFaqCarnetAdressesGroupe>



## F Configurations personnalisables

Pour bénéficier de fonctionnalités avancées, reportez-vous aux configurations possibles à partir de l'espace client, le Manager OVH.

**PAR EXEMPLE :**

- Le serveur vocal interactif (SVI) ;
- La portabilité du numéro ;
- La présentation du numéro ;
- La supervision ;
- La numérotation rapide ;
- etc.

Pour consulter la liste complète, rendez-vous à l'adresse suivante :  
[http://www.ovhtelecom.fr/telephonie/telephones/cisco\\_serie\\_spa5/](http://www.ovhtelecom.fr/telephonie/telephones/cisco_serie_spa5/)

## → Cisco Série SPA 5 - Gamme





Pour tout renseignement complémentaire,  
contactez l'assistance téléphonique au :



Gratuit depuis un poste fixe

Consultez notre FAQ à l'adresse suivante :  
[guides.ovh.com/TelFaq](https://guides.ovh.com/TelFaq)